

Neu



Beschlagsystem für automatische Schiebewände

# HAWA-Motus 150/GV-matic



Glasschiebewände verblüffend leicht bewegen und Platz sparend parkieren

# HAWA-Motus 150/GV-matic

Suchen Sie ein Beschlagsystem, das bis zu 20 Glasschiebetüren mit einem Knopfdruck bewegen und auf kleinstem Raum wegstapeln kann? Dann ist HAWA-Motus 150/GV-matic automatisch eine glänzende Lösung für Sie. Seine zahlreichen Vorteile prädestinieren dieses neue System für den Einsatz in Banken, Grossraumbüros, Einkaufszentren, Flughäfen, Ladenpassagen und überall sonst, wo Räume mit eleganten und komfortablen Glasschiebewänden unterteilt werden.

## Zum Produkt

Die durch Hawa von Grund auf neu konzipierte Automatik bewegt Glasschiebewände von bis zu 30 Metern Breite sanft und leise in den hochwertigen Laufschienen. Dabei setzt die intelligente Menüsteuerung sowohl bei der Inbetriebnahme wie beim täglichen Gebrauch neue Massstäbe in der Bedienungsfreundlichkeit. Und das Auge darf sich an diesem wegweisenden Beschlagsystem ebenfalls vorbehaltlos mitfreuen. Denn sämtliche technischen Komponenten sind unsichtbar in der Laufschiene integriert. Zu sehen ist lediglich ein form-schönes Glashalteprofil, das die Transparenz Ihrer Glasanlage nicht konkurrenziert, sondern unterstreicht.



Mit einem Finger alles im Griff: dank Menü geführter Steuerung.



Unzählige Grundrisse – 3 Beispiele:

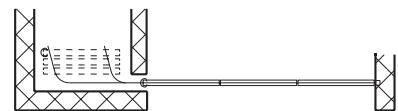

Parallele Stapelung in einer Nische.

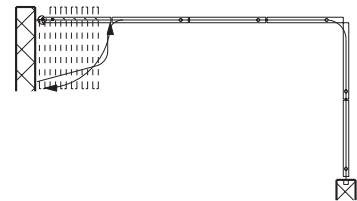

90°-Stapelung bei Anlage mit Richtungsänderung und Drehtüre.

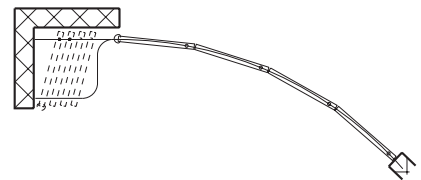

Gefächerte Stapelung bei gebogener Anlage.

#### Technische Vorgaben

Max. Türgewicht	150 kg
Türbreite	850 – 1500 mm
Max. Türhöhe	3500 mm
Glasdicke ESG	10/12/12,7 mm
Max. Türanzahl	20
Betriebsspannung	100 – 240 VAC
	50 – 60 Hz

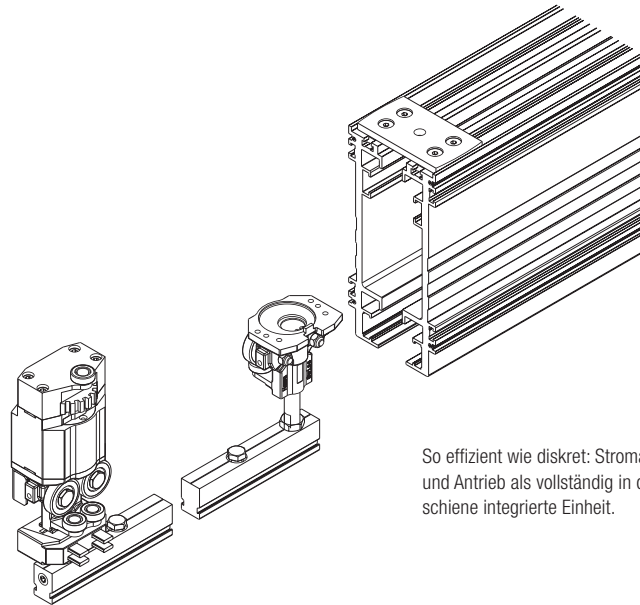

So effizient wie diskret: Stromabnehmer und Antrieb als vollständig in der Laufschiene integrierte Einheit.

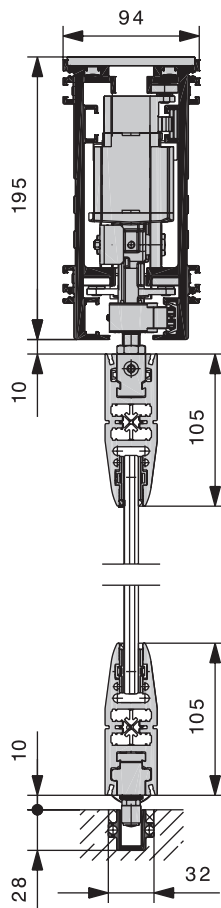

#### Auf einen Blick

- Für bis zu 20 Glasschiebetüren mit maximal 150 kg Türgewicht.
- Anlagenbreite von bis zu 30 Metern möglich.
- Vielfältige individuelle Gestaltungsmöglichkeiten dank modularem steckbarem Schienensystem.
- Einfache Inbetriebnahme dank Menu geführter Steuerung.
- Keine zusätzlichen Verkleidungen nötig, da die Antriebstechnik in der Laufschiene integriert ist.
- Intelligentes Antriebs-, Stromversorgungs- und Kommunikationssystem für jede Tür.
- Minimaler Platzbedarf im Parkraum.
- Elegantes Design und sichere automatische Verriegelung.
- Gleiche Optik wie HAWA-Variotec 150/GV-Profile, dadurch mit manuellen Anlagen kombinierbar.
- Neben Glas können auch andere Türmaterialien verwendet werden.
- Hohe Sicherheit – Anlage stoppt bei Hindernissen automatisch.
- Auch nachträglich problemlose Automatisierung möglich.
- System ist CE-konform.
- Ausführliche Planungs- und Montageunterlagen sowie Betriebs- und Bedienungsanleitungen für Konzeption, Installation und Betrieb.

Erhältlich bei autorisierten Verarbeitern

**Weitere Informationen:**

Hawa AG  
CH- 8932 Mettmenstetten  
Schweiz  
Tel. +41 44 767 91 91  
Fax +41 44 767 91 78  
[www.hawa.ch](http://www.hawa.ch)

